

# Den perfekte Elektriske jekketralen CBD15W-Lithium

CBD15E-Lix er et svært driftssikkert arbeidsredskap for logistikkbedrifter og tåler real bruk. Vær smart , og spar tusenvis av kroner på det samme produkt hos merkevareleverandører !

Model		CBD15W-LI
<b>Kapasitet</b>	<b>Q(kg)</b>	<b>12500</b>
Lastesenter	c(mm)	600
Høyde – Senket gaffel	h13(mm)	80
Hjul – Dim Front	mm	Φ250
Hjul - Drifts	mm	Φ80
Løftehøyde Max	h3(mm)	110
Tillerarm posisjon min./ max.	h14(mm)	635/1200
Største langde	l1(mm)	1651/1721
Lengde til gaffeltupp	l2(mm)	502
Bredde	b1(mm)	550/680
Gaffeldim	s/e/l(mm)	45/160/1150(1220)
Gaffelbredde	b5(mm)	550/680
Paller ( 1000×1200 )	Ast(mm)	1850/1920
Reolbredde		
Paller ( 800×1200 ) Reolbredde	Ast(mm)	1900/1920
Svingradius	Wa(mm)	1452/1522
HHastighet m/u last	km/h	4/4.5
Batteri Volt Nominell K5	V/Ah	48/20
Dimensjoner Batteri l/b/h	mm	340×130×307
Batterivekt	kg	10
Driftsvekt m/batteri	kg	140



48V Stort vedlikeholdsfritt Lithium batteri , for opp til 6 timers drift  
 Ruyi tillerarm kontroll med nøkkelbryter , auto-revers og man. senk  
 Ladetid kun 3 timer. 10 Sek. å skifte batteri. 2 Batterier for 24 t. drift  
 Vedlikeholdsfri, børsteløs motor  
 Myk hastighetsregulator  
 Kompakt, liten og robust for i profesjonell drift  
 For ute og inne drift, lager og distribusjon, samt vinterbruk

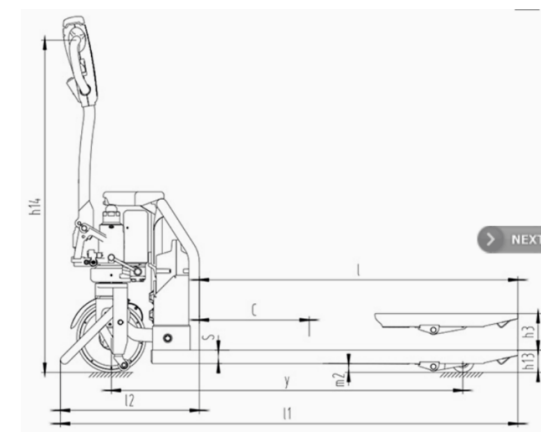
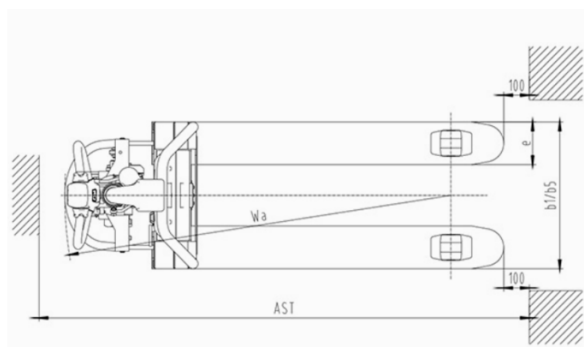

**Solide løsninger for smarte lommebøker**

**SCANLIFT**

Årenga 10 – 1340 Skui [www.scanlift.no](http://www.scanlift.no)