

## CSD16/CSD20

# 4-Veis Materialtruck

### Egenskaper:

- CSD 4-Veis materialtruck har en rekke nyttige funksjoner. Kjør forover, bakover og sideveis I alle retninger. Svært fleksibel og manøvrerbar, spesielt ved transport av langt gods.
- Motor & kontrollsystem system er svært stillegående og uten forurensninger
- Avansert AC variabel-frekvens control system. AC motor gir trucken myk drift, høy effektivitet, lavt energiforbruk og lite vedlikehold.
- Dobbelt motordrift og styresystem, som muliggjør drift I alle retninger. Velg retning etter arbeidsoperasjon og type gods
- Skift mellom forover, bakover/eller sideveis, . Operasjonen er controller programmert. Auto alarm ved feil med auto resetting av orginalverdier I løpet av kort tid
- Multi-funksjons instrument med display av the batterikapasitet, arbeidstimer, selvdiagnose ved eventuelle feil og alarmer.



Hjul av hardgummi med mønster for drift ute om vinter, med vanntette el-koblinger

### Dimensjoner

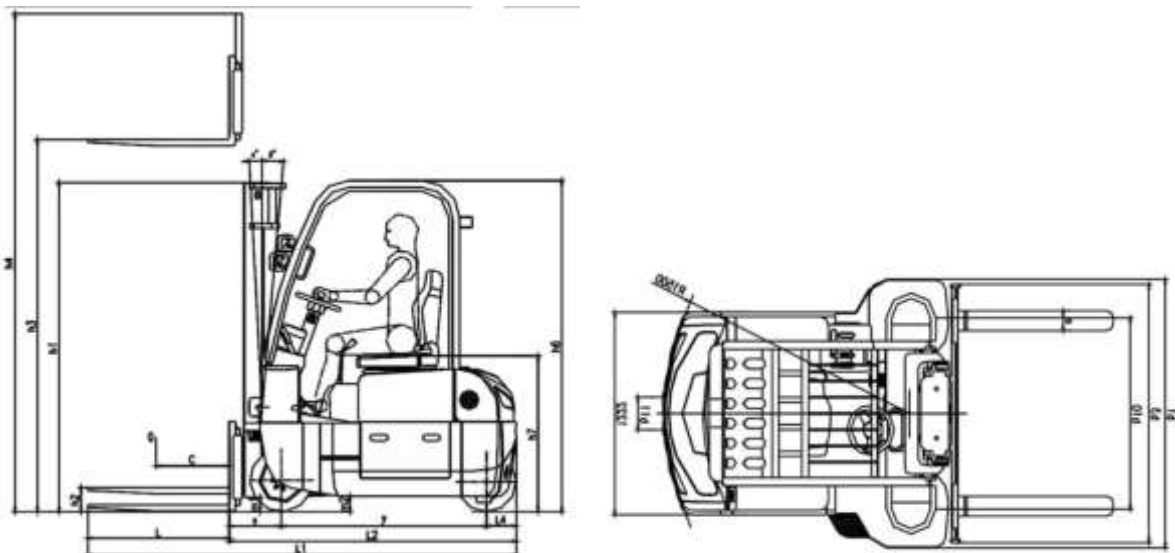

### Teknisk data

Model		CSD16	CSD20
Type		EI	EI
Operatør drift		Sete	Sete
Kapasitet	Q(kg)	1600	2000
Lastesenter	c(mm)	500	500
Akselavstanbd	y(mm)	1300	1300
Hjul, front	mm	φ406x152	φ406x152
Hjul Bak	mm	15x4½-8	15x4½-8
Hjulavstand, front	b10(mm)	1133	1133
Tilt Forover/Bakover (α/β)	°	3/5	3/5
Løftehøyde	h3(mm)	3000/3500/4000/4500/5000/6200	3000/3500/4000/4500/5000/6200
Friløft	h2(mm)	~	~
Høyde senket mast	h1(mm)	2090	2090
Høyde hevet mast	h4(mm)	3800/4300/4800/5300/5800/7000	3800/4300/4800/5300/5800/7000
Største lengde	l1(mm)	2890	2940
Største bredde	b1(mm)	1622	1622
Dim Gafler	e/l(mm)	35/100/1070	40/120/1070
Gaffelavstand – Sprede/sideskift	b11(mm)	240-1360	240-1360
Gaffelbord Bredde	b3(mm)	1560	1560
Svingradius	Wa(mm)	1500	1540
Hastighet m/u last	Km/h	10	10
Løfthastighet	mm/s	240	200
Klatreegenskaper m/u last	%	10	10
Batteri Nom. Kapasitet	V/Ah	48/490	48/490
Batteri Vekt	kg	900	900
Støy ihht DIN 12053	dB(A)	<63	<63
Vibrasjoner	m/s <sup>2</sup>	1.37	1.37
Driftsvekt (m/batteri)	kg	3650	4300

